

English Version

**Terrestrial photovoltaic (PV) modules - Design qualification and
type approval - Part 2: Test procedures
(IEC 61215-2:2016/COR1:2018)**

Modules photovoltaïques (PV) pour applications terrestres -
Qualification de la conception et homologation - Partie 2:
Procédures d'essai
(IEC 61215-2:2016/COR1:2018)

Terrestrische Photovoltaik(PV)-Module - Bauarteignung und
Bauartzulassung - Teil 2: Prüfverfahren
(IEC 61215-2:2016/COR1:2018)

This corrigendum becomes effective on 6 April 2018 for incorporation in the English language version of the EN.



European Committee for Electrotechnical Standardization
Comité Européen de Normalisation Electrotechnique
Europäisches Komitee für Elektrotechnische Normung

CEN-CENELEC Management Centre: Rue de la Science 23, B-1040 Brussels

Endorsement notice

The text of the corrigendum IEC 61215-2:2016/COR1:2018 was approved by CENELEC as EN 61215-2:2017/AC:2018-04 without any modification.

INTERNATIONAL ELECTROTECHNICAL COMMISSION
COMMISSION ÉLECTROTECHNIQUE INTERNATIONALE

IEC 61215-2
Edition 1.0 2016-03

**TERRESTRIAL PHOTOVOLTAIC (PV) MODULES –
DESIGN QUALIFICATION AND TYPE APPROVAL**

Part 2: Test procedures

IEC 61215-2
Édition 1.0 2016-03

**MODULES PHOTOVOLTAÏQUES (PV) POUR
APPLICATIONS TERRESTRES – QUALIFICATION
DE LA CONCEPTION ET HOMOLOGATION**

Partie 2: Procédures d'essai

C O R R I G E N D U M 1

Corrections to the French version appear after the English text.

Les corrections à la version française sont données après le texte anglais.

4.9.4 Apparatus

Replace:

a) "Radiant source: Natural sunlight, or a class BBB (or better) steady-state solar simulator conforming to IEC 60904-9 with an irradiance of $(1\ 000 \pm 100)$ W/m²."

By:

a) "Radiant source: Natural sunlight, or a class BBB (or better) steady-state solar simulator conforming to IEC 60904-9 with an irradiance of 800 W/m² to 1 100 W/m²."

4.9.5.3.1 General

Replace:

"The hot-spot test is performed with the module exposed to 800 W/m² to 1 000 W/m²."

By:

"The hot-spot test is performed with the module exposed to $(1\ 000 \pm 100)$ W/m²."

4.14.3 Test of cord anchorage (MQT 14.2)

Replace:

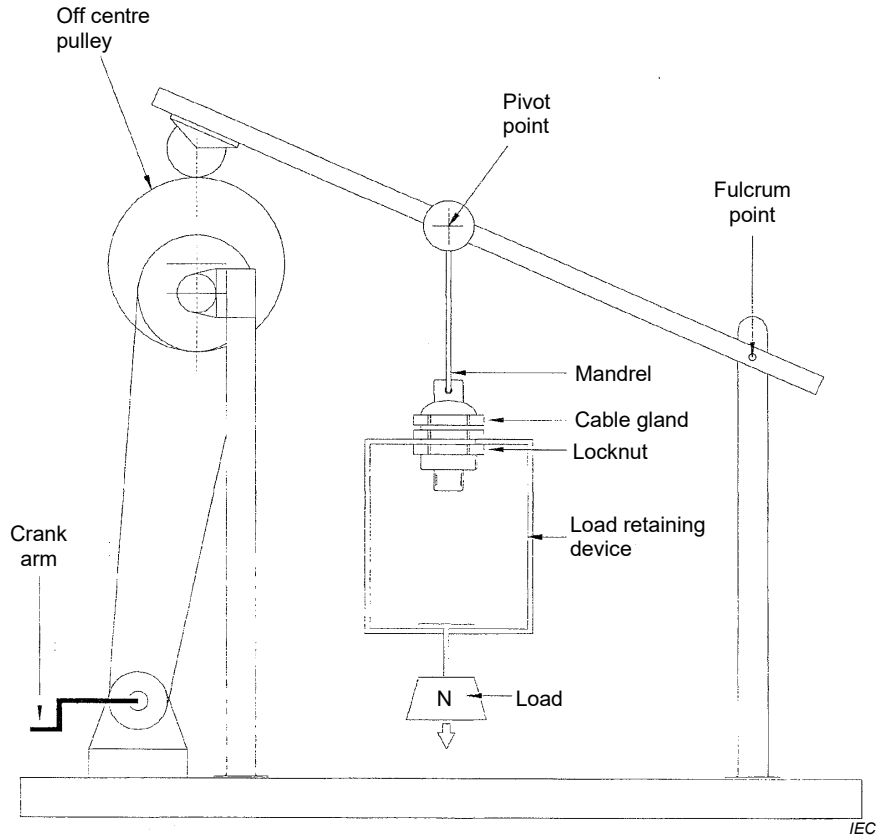

NOTE For module testing setup depends on the module construction.

Figure 11 – Typical arrangement for the cord anchorage pull test for component testing

By:

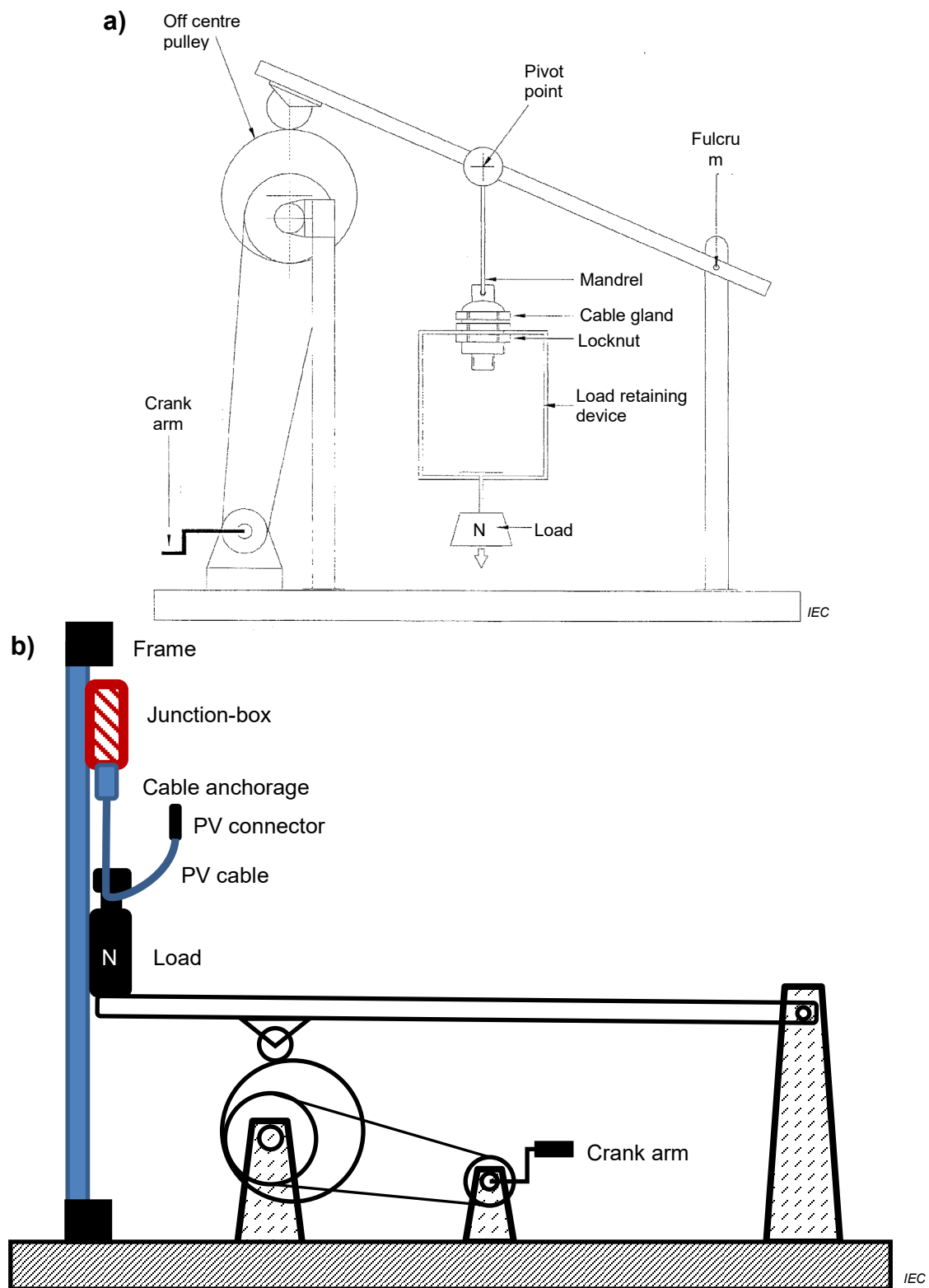

Figure 11 – a) Typical arrangement for the cord anchorage pull test for component testing from IEC 62790. b) Typical schematic arrangement for cord anchorage pull test on PV module mounted junction box

Replace:

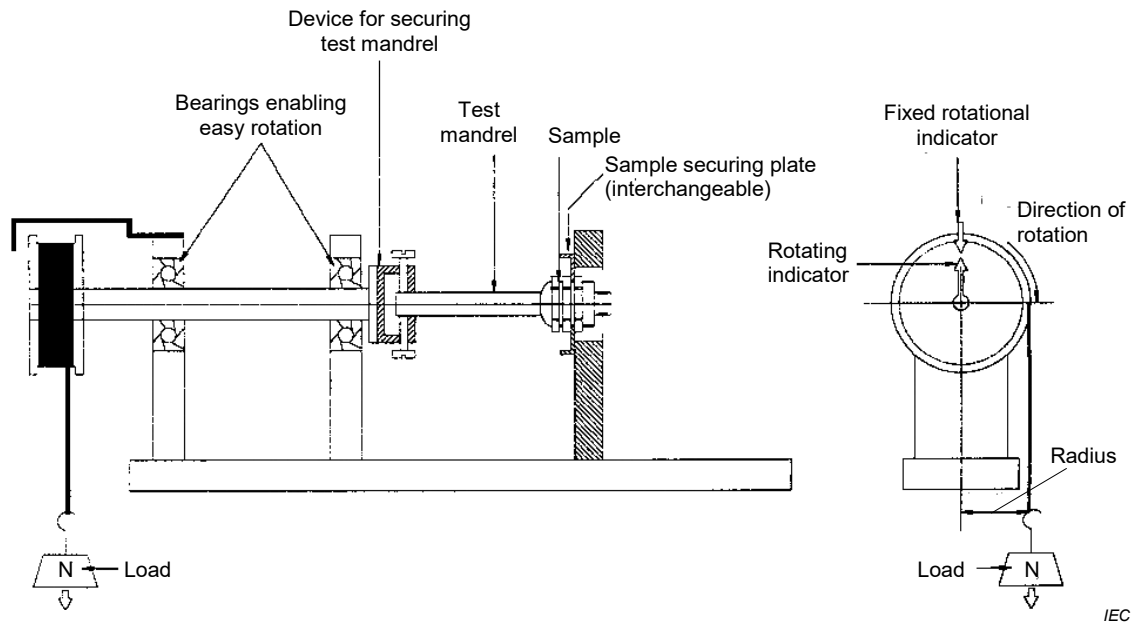
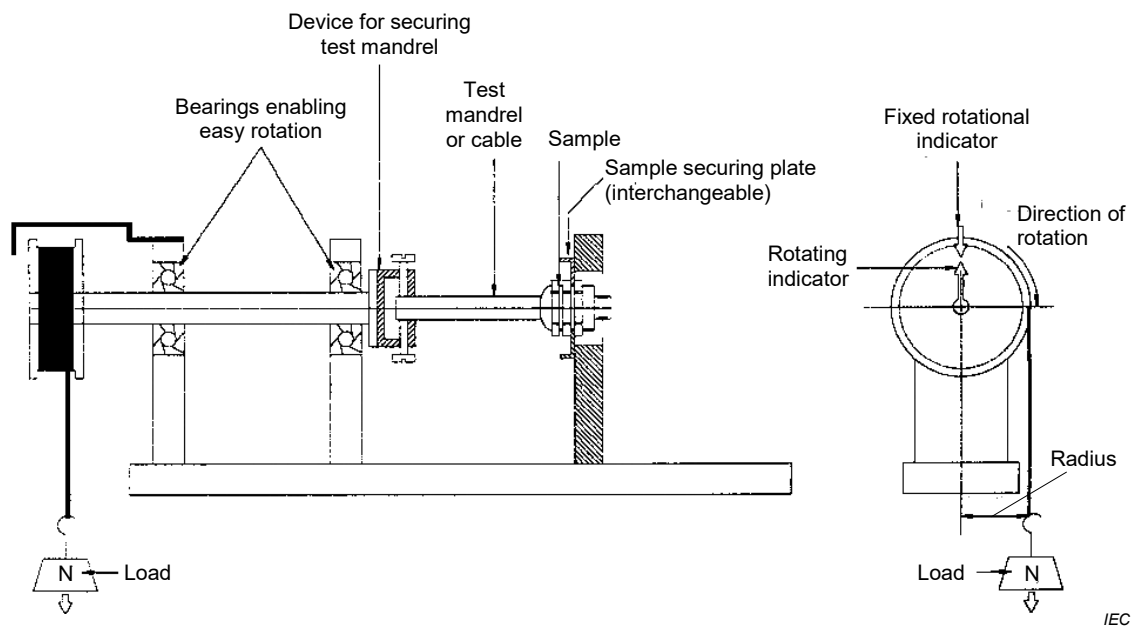

Figure 12 – Typical arrangement for torsion test

By:



If the test is performed with the manufacturer's cable, the fixture for securing the cable shall be as close as possible to the cable securing plate of the junction box.

Figure 12 – Typical arrangement for torsion test

4.17.3 Procedure

Table 4 – Impact locations

Replace:

3, 4	Over edges of the circuit (e.g. individual cells).
5, 6	Over the circuit near interconnects (i.e. cell interconnects and bus ribbons).

By:

3, 4	Over the circuit near interconnects (i.e. cell interconnects and bus ribbons).
5, 6	Over edges of the circuit (e.g. individual cells).

Corrections à la version française:

4.9.4 Appareillage

Remplacer:

a) "Source de rayonnement : Éclairement solaire naturel, ou simulateur solaire à éclairement continu de classe BBB minimum conforme à l'IEC 60904-9 produisant un éclairement de $(1\ 000 \pm 100)$ W/m²."

par:

a) "Source de rayonnement : Éclairement solaire naturel, ou simulateur solaire à éclairement continu de classe BBB minimum conforme à l'IEC 60904-9 produisant un éclairement de 800 W/m² à 1 100 W/m²."

4.9.5.3.1 Généralités

Remplacer:

"L'essai de tenue à l'échauffement localisé est réalisé avec le module exposé à un éclairement compris entre 800 W/m² et 1 000 W/m²."

par:

"L'essai de tenue à l'échauffement localisé est réalisé avec le module exposé à un éclairement compris entre $(1\ 000 \pm 100)$ W/m²."

4.14.3 Essai du serre-câble (MQT 14.2)

Remplacer:

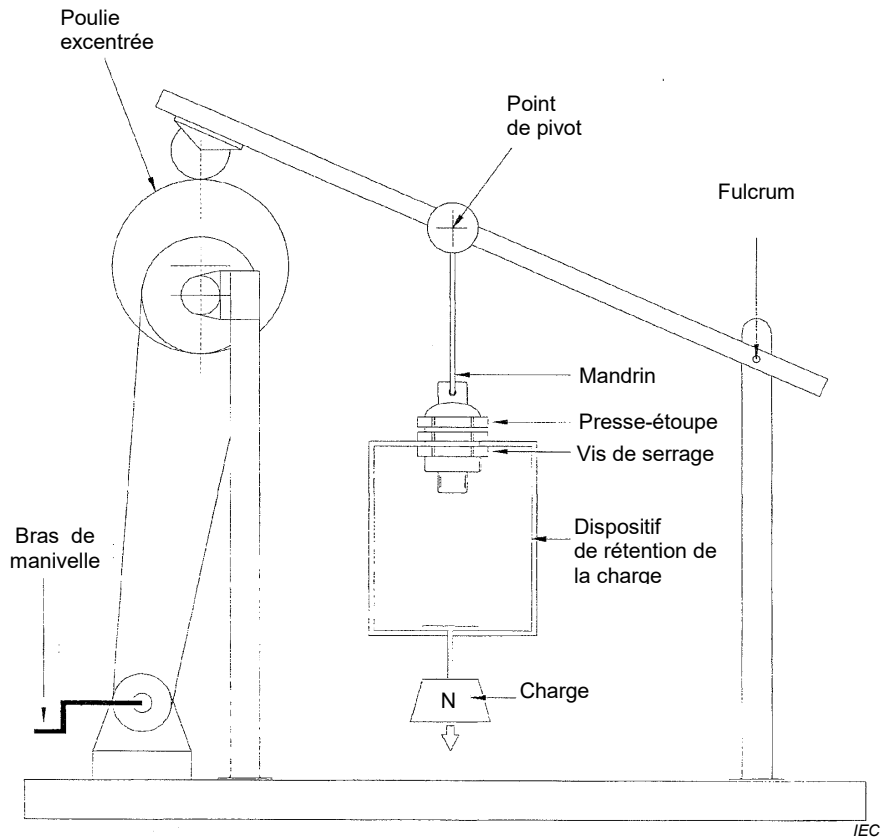

NOTE Pour les essais de modules, la disposition dépend de la construction du module.

Figure 11 – Disposition type pour l'essai de traction du serre-câble (essais de composants)

Par :

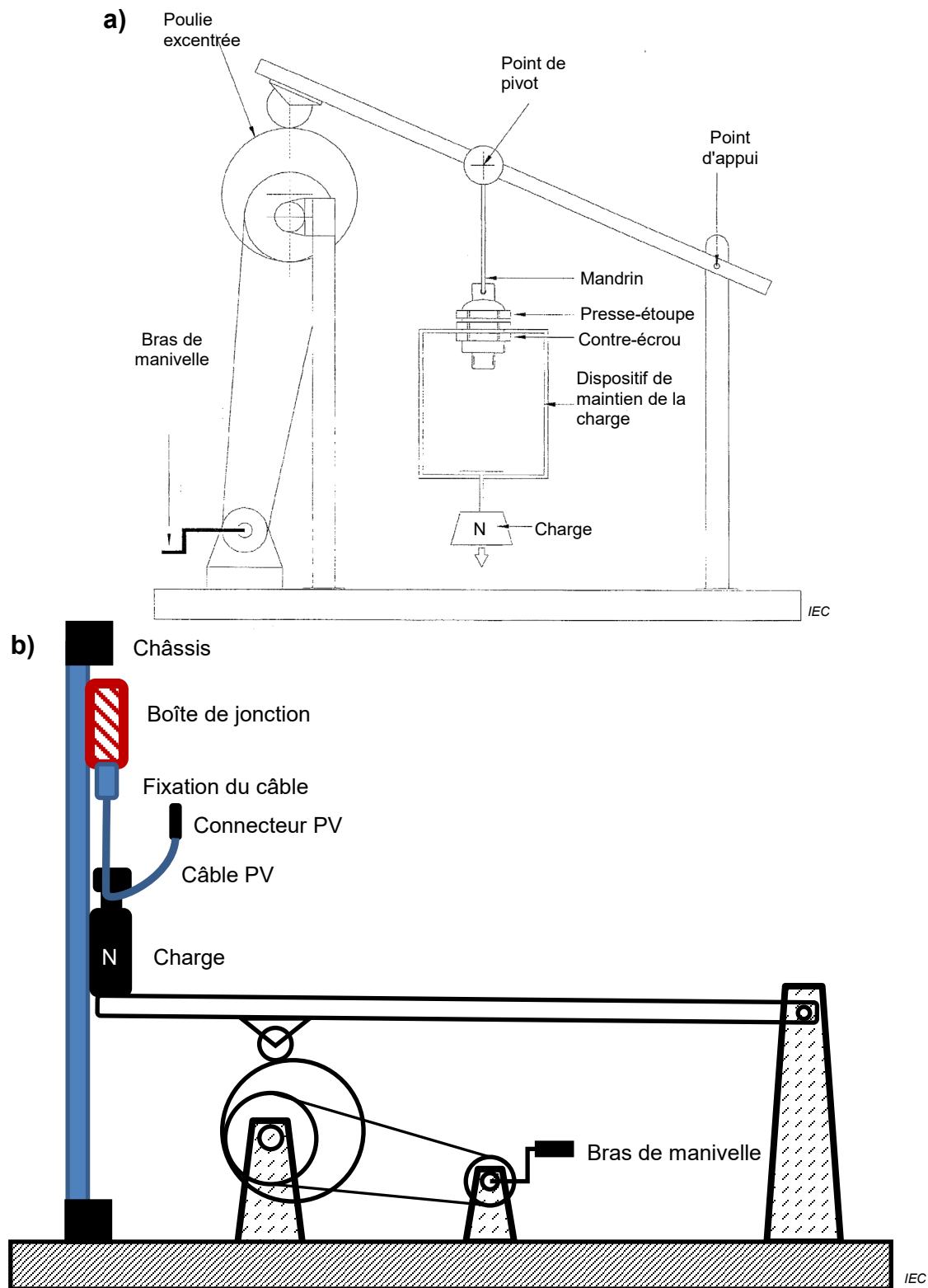

Figure 11 – a) Disposition type pour l'essai de traction du serre-câble pour les essais de composants issus de l'IEC 62790. b) Disposition schématique typique pour l'essai de traction du serre-câble sur boîte de jonction montée sur le module PV

Remplacer:

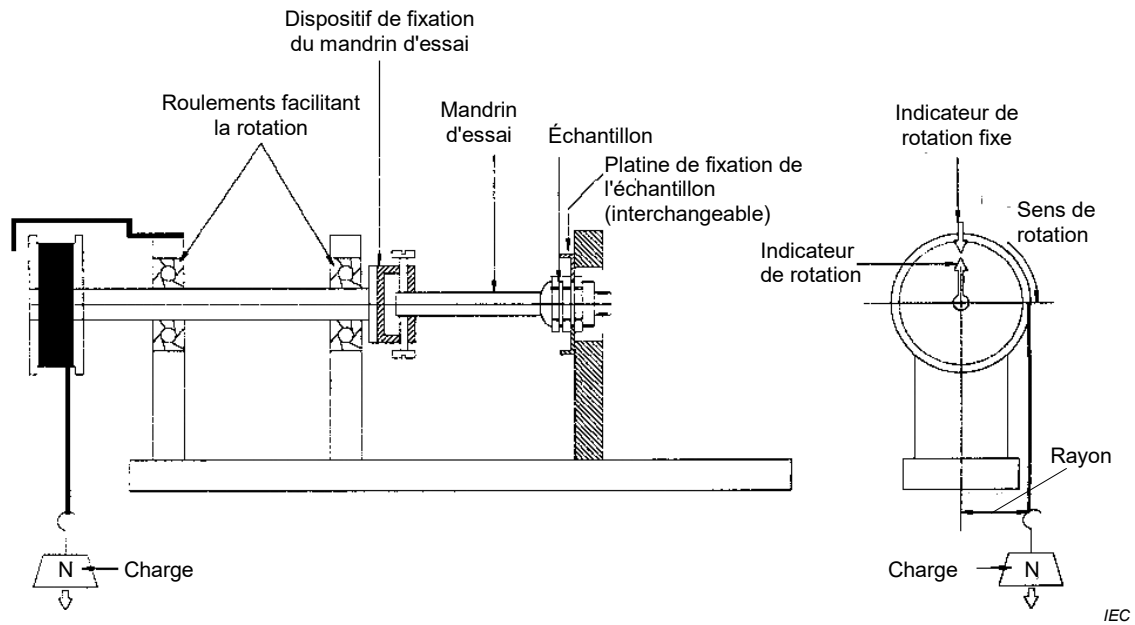
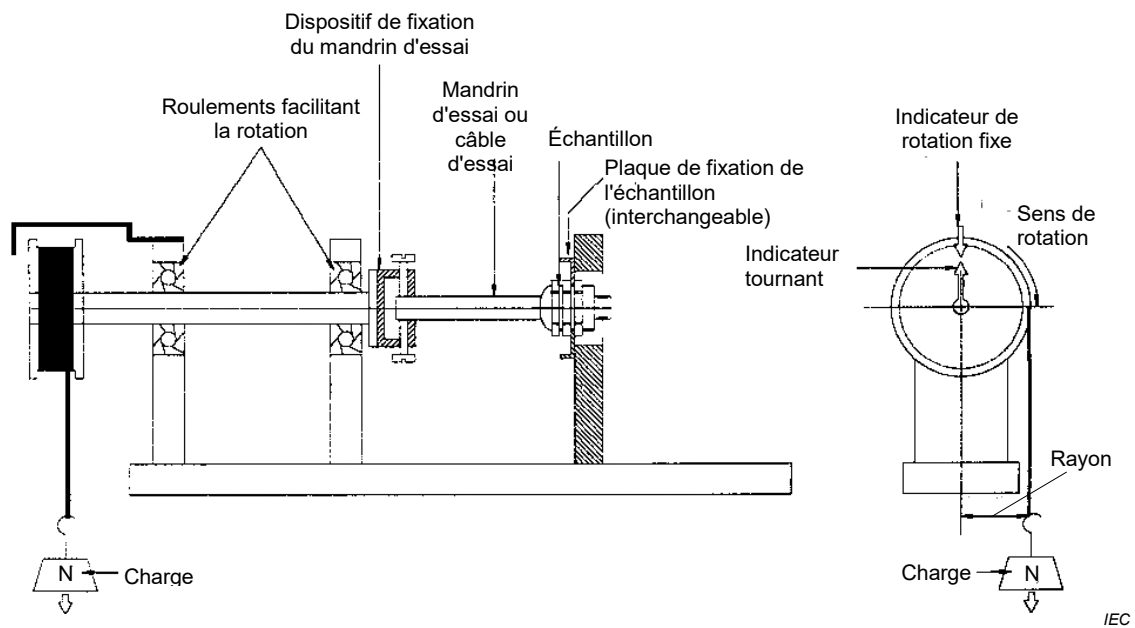

Figure 12 – Disposition type pour l'essai de torsion

Par :



Si l'essai est réalisé à l'aide du câble issu de la fabrication, le dispositif prévu pour la fixation du câble doit être aussi proche que possible de la plaque de fixation du câble de la boîte de jonction.

Figure 12 – Disposition type pour l'essai de torsion

4.17.3 Procédure**Tableau 4 – Points d'impact***Remplacer:*

3, 4	Sur les bords du circuit (p. ex.: cellules individuelles).
5, 6	Sur le circuit proche des interconnexions (c'est-à-dire des connexions de cellule et des rubans de bus).

par:

3, 4	Sur le circuit proche des interconnexions (c'est-à-dire des connexions de cellule et des rubans de bus).
5, 6	Sur les bords du circuit (p. ex.: cellules individuelles).